

# Master Stratos SR/M

## Master Stratos SR/M

Schaarhefbrug met korte rijbanen voor het chassisondersteund heffen (wielvrij)

De Master Stratos SR/M is een schaarhefbrug uit de Master Selected Quality lijn. Dit zijn producten door Stokvis Equipment geselecteerd bij diverse vooraanstaande fabrikanten.

Met Master wil Stokvis Equipment haar leveringsprogramma van A-merken aanvullen met een compact leveringsprogramma van producten voor de minder intensieve gebruiker. Waarbij de economische prijs/kwaliteitsbalans in een goede verhouding is.

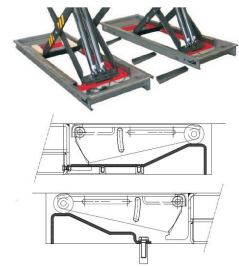
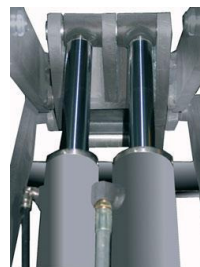

De Master Stratos SR/M heeft een erg lage oprijhoogte van maar 98 mm. Hierdoor is hij ook voor voertuigen met een lage bodemvrijheid geschikt.

De Master Stratos SR/M wordt standaard uitgevoerd met dubbele Master/Slave cilinders. Dit zorgt voor extra veiligheid.

De Master Stratos SR/M is ook prima geschikt om in te bouwen. Hiervoor is een optioneel instortframe leverbaar. Dit frame is voorzien van een vlakrolkit zodat de oprijplaten altijd volledig vlak in het frame liggen.

# Master Stratos SR/M

## Algemene kenmerken:

De rijbanen zijn volledig voorzien van een sterke electrostatische poedercoating. De oprijplaten dienen tevens als rijbaanverlengers. In de standaard levering zitten 4 rubberen opnameblokken met een hoogte van 40mm.

### Technische gegevens

Hefvermogen	3.200 kg
Hef-/daaltijd	35/40 seconden
Hefhoogte min.	98 mm
Hefhoogte max.	1.945 mm (zonder opnameblokken)
Motor	2.2 kW

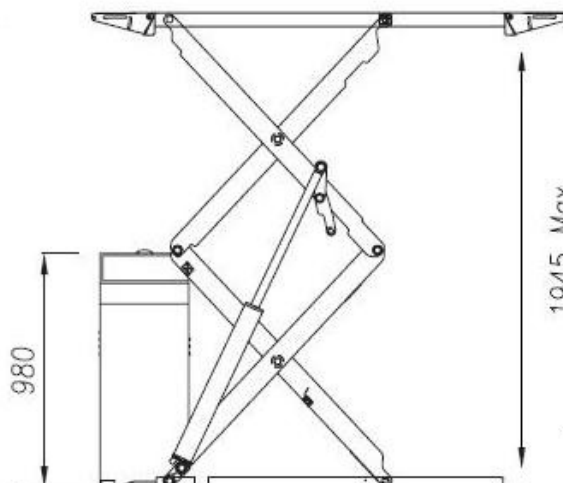
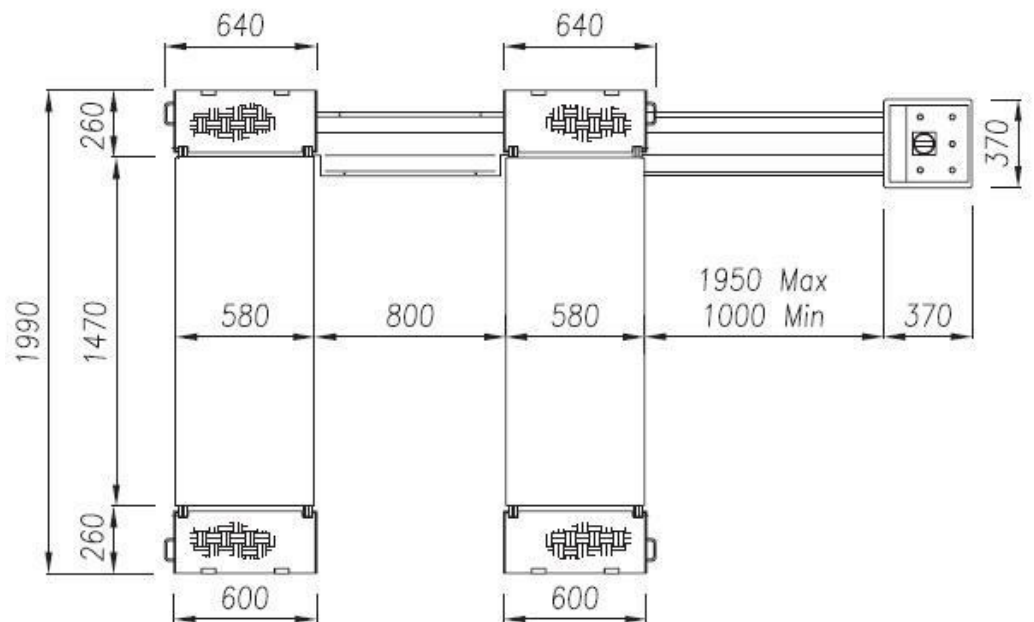

## Standaard kleuren

Rijbanen Rood (Stertil-Koni)  
Scharen Wit (Stertil-Koni)

Importeur  
voor Nederland:



by Stokvis-equipment.nl

Stokvis Equipment is niet verantwoordelijk voor gevolgen van eventuele fouten of afwijkingen in deze brochure. Wij behouden ons het recht voor onaangekondigd wijzigingen door te voeren.

Tel 0570-500500  
Info@stokvis-equipment.nl  
www.stokvis-equipment.nl